

## OUTILS NÉCESSAIRES :

- Tournevis
- Règle/ Mètre
- Crayon
- Mains

**A** Planche 70 x 14 x 1.8 cm **x2**

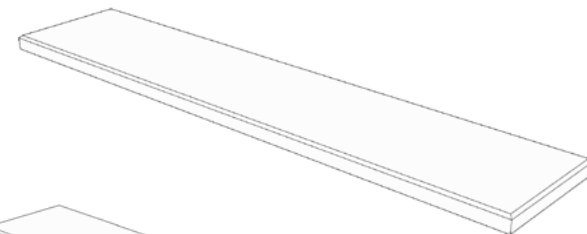

**B** Planche 70 x 10 x 1.8 cm **x2**

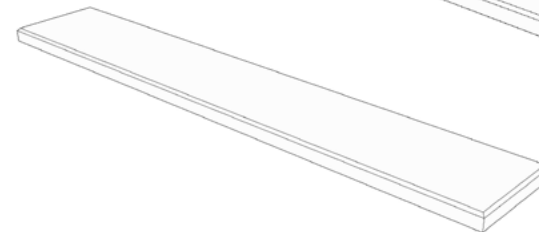

**C** Platine Plate **x2**



**D** Équerres **x2**

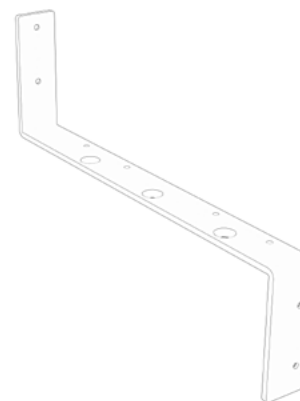

**E** Boulon Trcc M8 **x4**



**F** Écrou papillon **x4**



**G** Vis à Bois **x20**



**H** Coté Finition **x2**



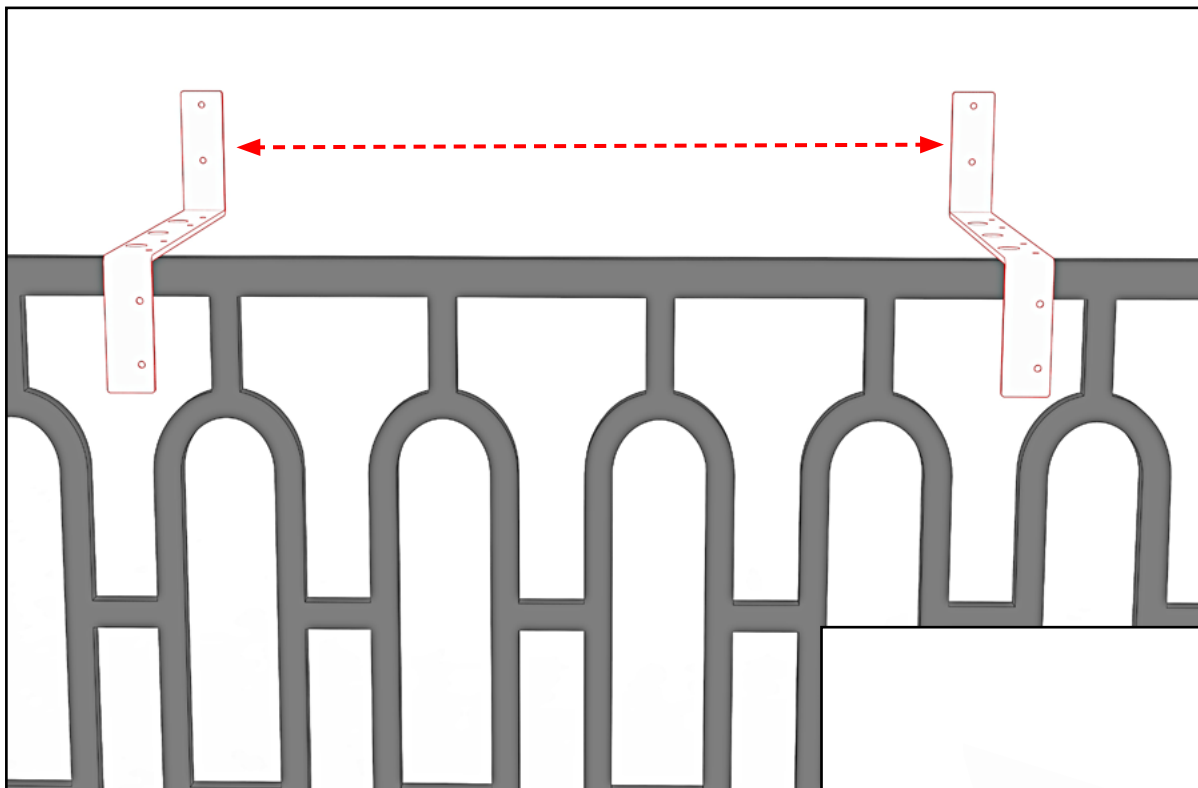

1

**Placez et vérifiez que les deux supports se positionnent correctement dans votre rambarde.**

« La distance idéale entre les deux équerres doit être de minimum 30 cm »

2

**Reportez au crayon la position des équerres sur vos planches** A B

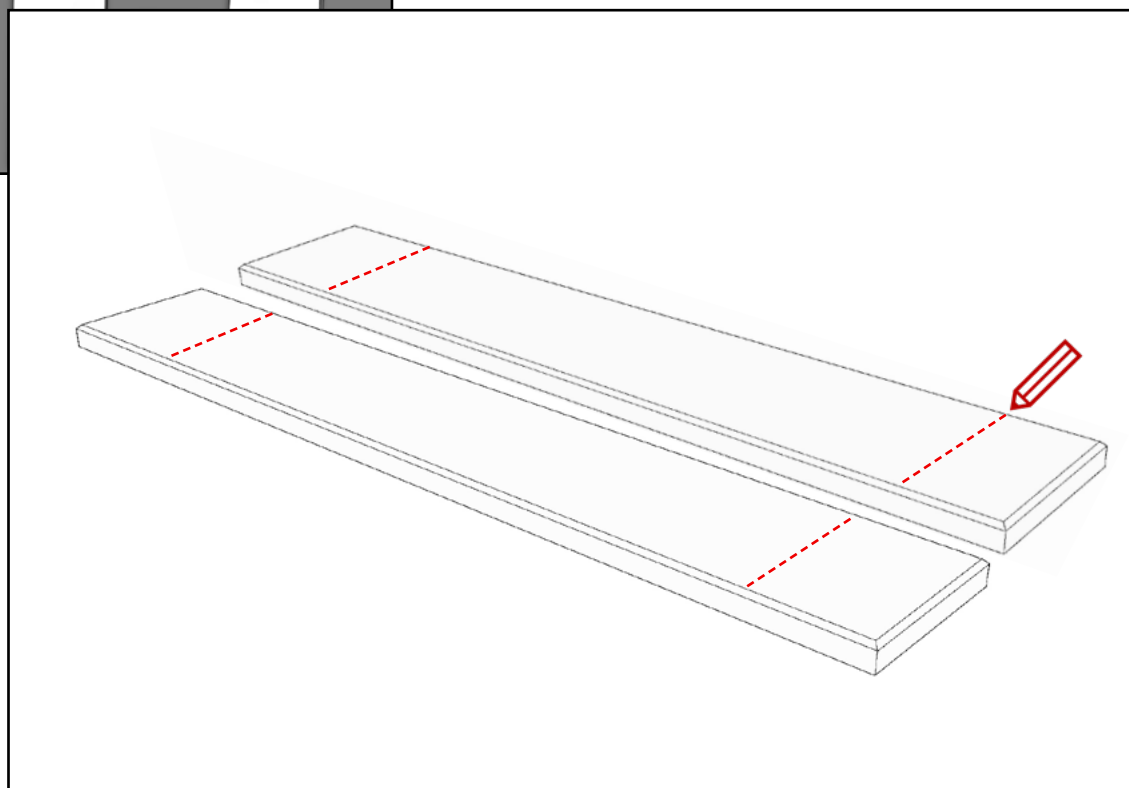

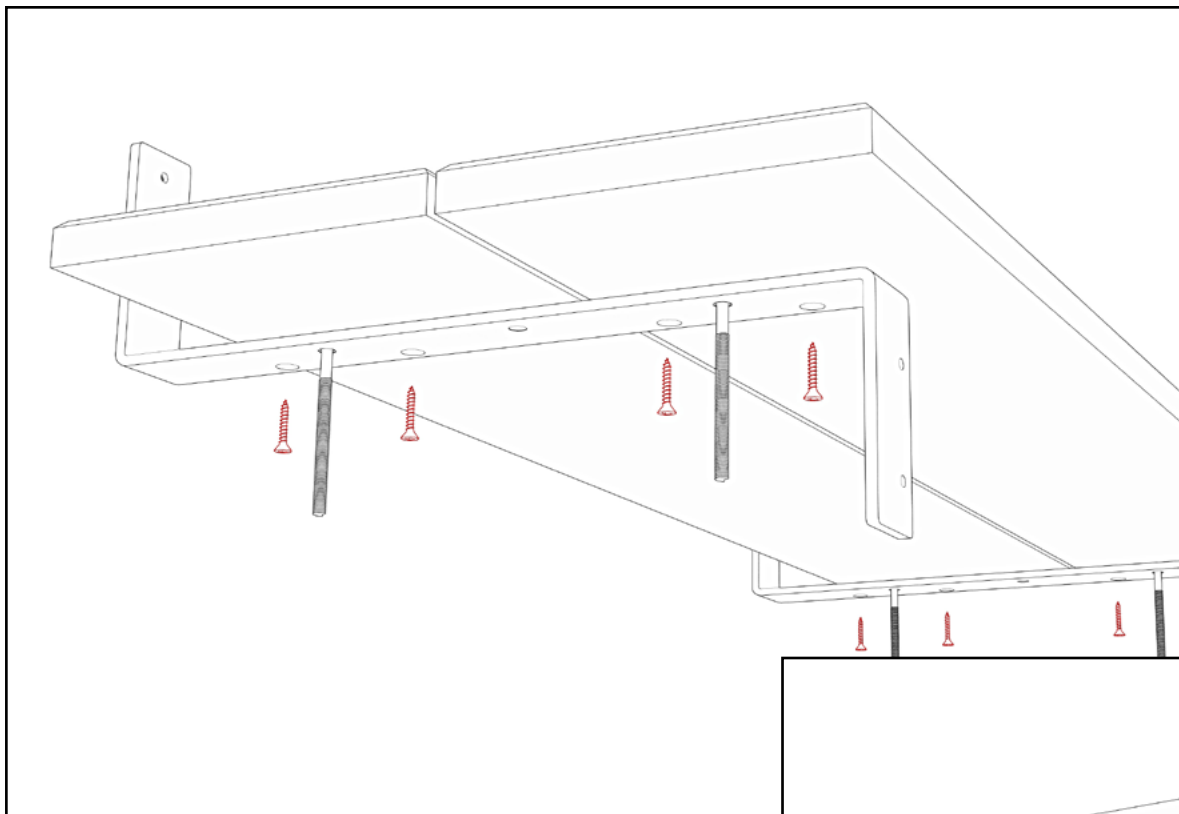

3

Insérez les boulons **E** dans les équerres **D**

Vissez les planches **A** progressivement en alternant le serrage pour garantir l'alignement.

4

Vissez les planches **B** progressivement en alternant le serrage pour garantir l'alignement.

« Veuillez conserver une marge de 3 mm entre les planches afin d'anticiper le travail du bois »

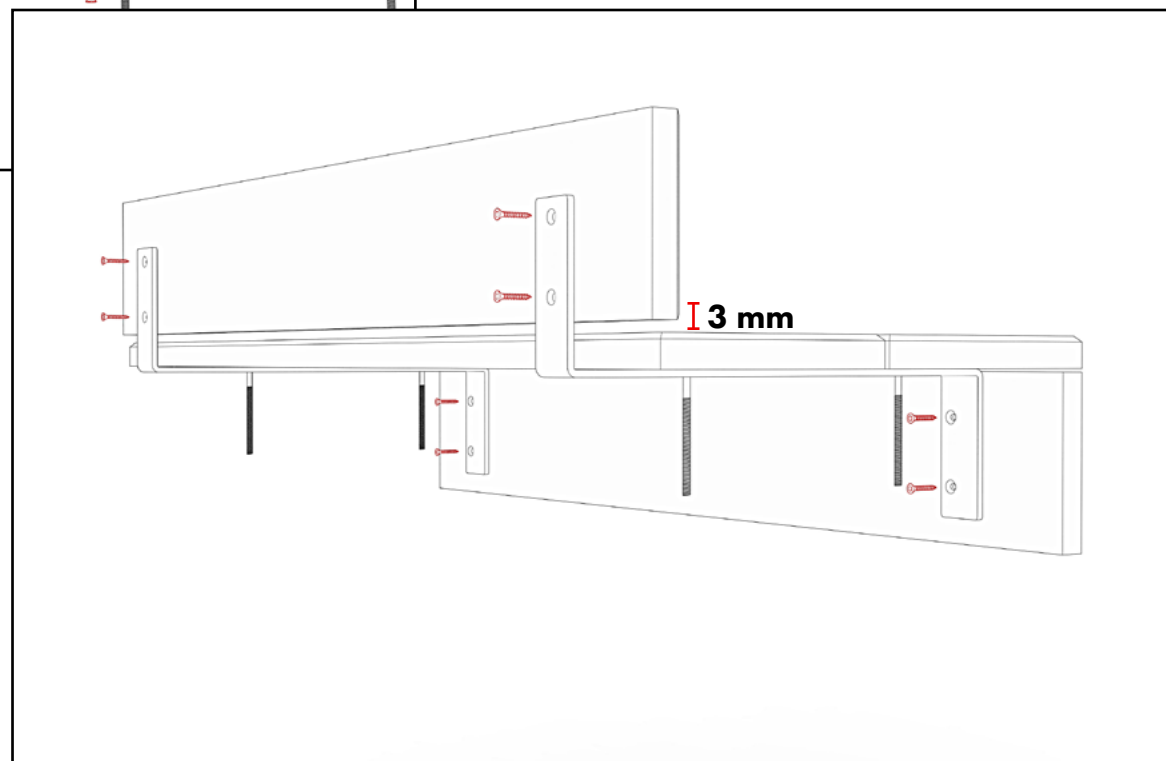

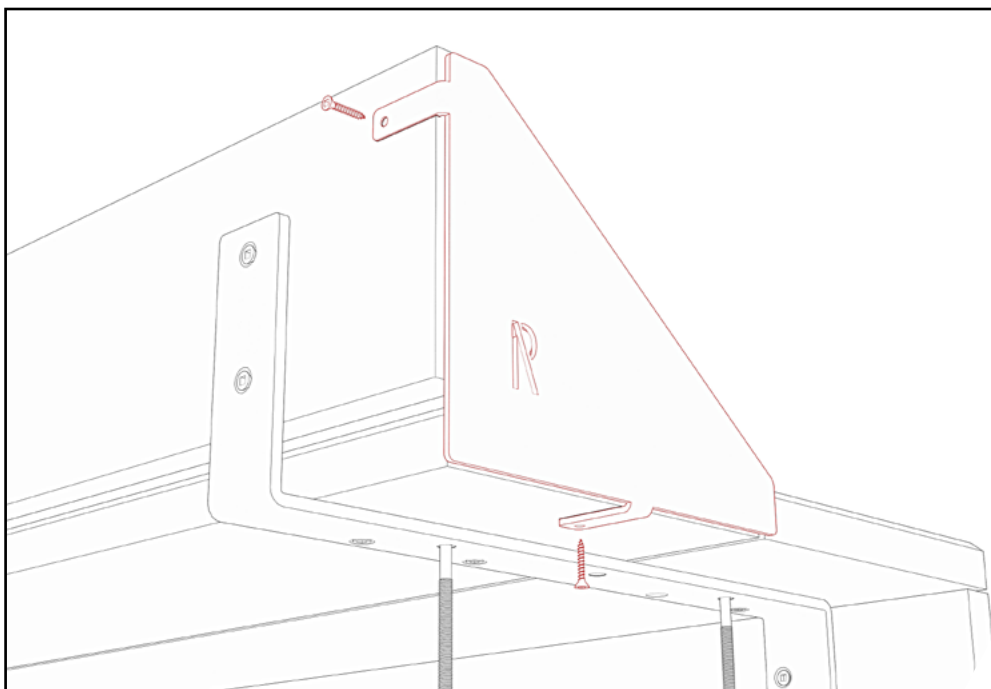

5

Fixer les deux cotés de finitions **H**

6

Posez l'ensemble du système sur votre garde corps, insérez les platines **C**

Serrez avec les écrous papillons **F**

« Alternez le serrage d'avant en arrière pour garantir un meilleur serrage »

